

2. KANAŁY RYNNOWE

Kanały rynnowe wykonane są ze stali nierdzewnej lub kwasoodpornej, służą do odprowadzania wody lub ścieków z powierzchni podłogi do kanalizacji. Odwodnienia tego rodzaju znajdują zastosowanie we wszelkiego rodzaju zakładach przemysłu spożywczego, budowlanego, gastronomicznego, czy też w szpitalach i obiektach użyteczności publicznej.



Technologia wykonania:

W ofercie firmy KMB STEEL PRODUCT dostępne są kanały rynnowe wykonane z blachy o grubości 1,5-2,0 [mm] ze stali nierdzewnej AISI 304 lub kwasoodpornej AISI 316. Rynny posiadają wbudowany spadek dna, który może się zmieniać w zależności od potrzeb Klienta. Kanały wyposażone są w śruby rektyfikacyjne, oraz elementy kotwiące. Pozwalają one prawidłowo wypoziomować odwodnienia oraz osadzić je w betonie.



Rodzaje przekrojów i wymiary:

Przekrój kanału z dnem prostym

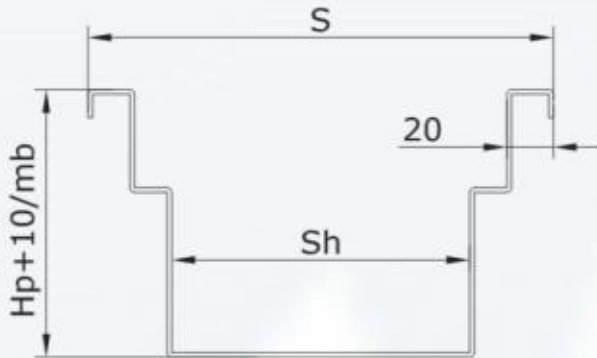

Przekrój kanału z dnem łamany

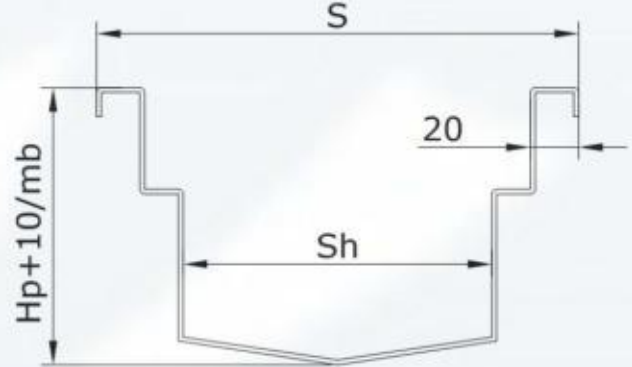

S – szerokość kanału, Hp – wysokość początkowa, Sh – szerokość hydrauliczna, spadek standardowy 1%

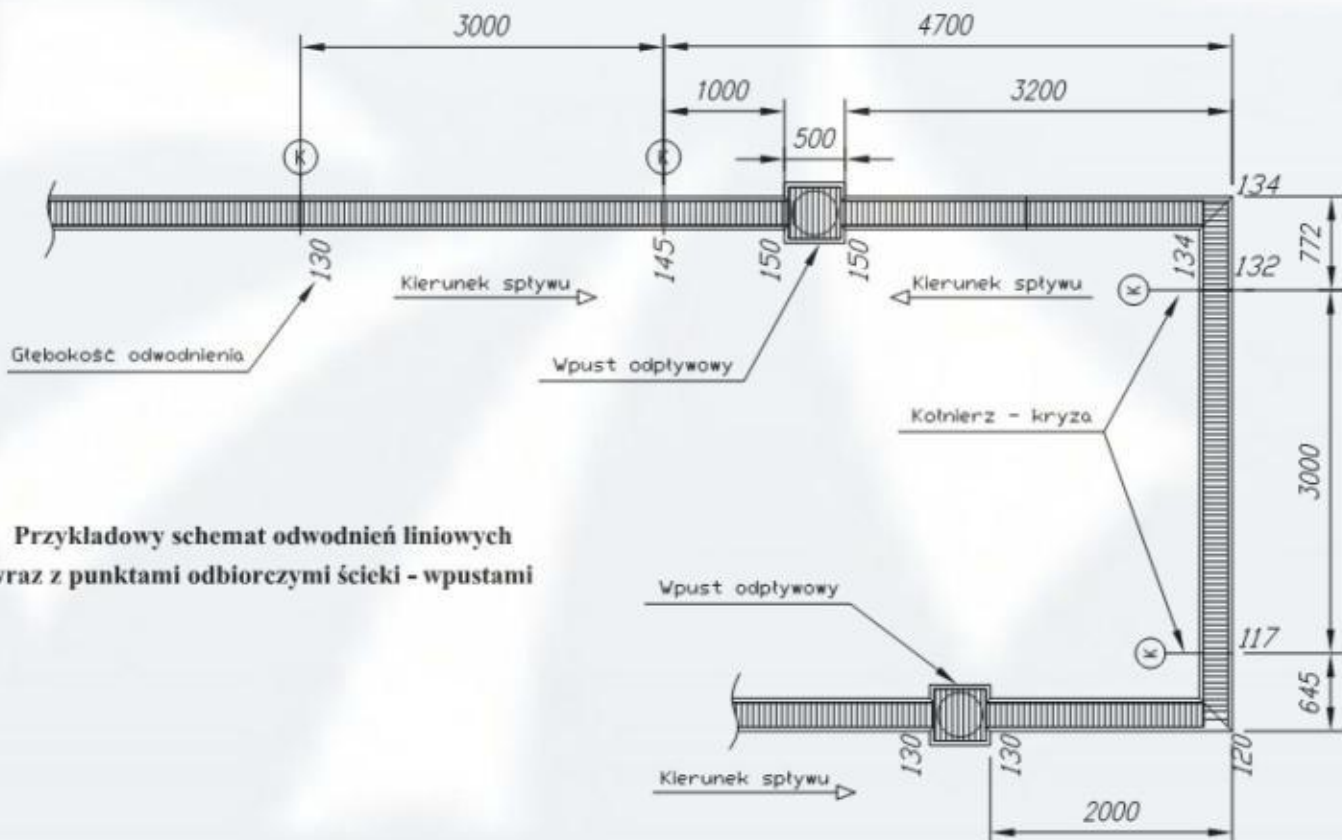

Przykładowy schemat odwodnień liniowych
wraz z punktami odbiorczymi ścieki - wpustami



Ruszty przykrywające:

Najczęściej stosowanym przykryciem kanału jest *ruszt kratowy antypoślizgowy* o oczkach 23 x 23 [mm]. Firma KMB STEEL PRODUCT może zaproponować Państwu również *ruszty płytowe, drabinkowe lub blaszane perforowane* w zależności od potrzeb (aspekt estetyczny, wytrzymałościowy, funkcjonalny).

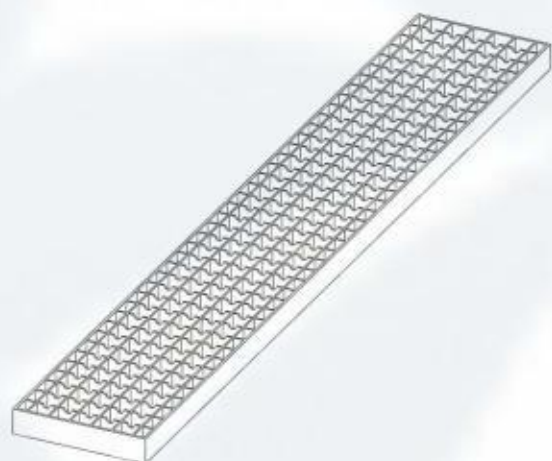

Ruszt kratowy antypoślizgowy

Ruszt drabinkowy

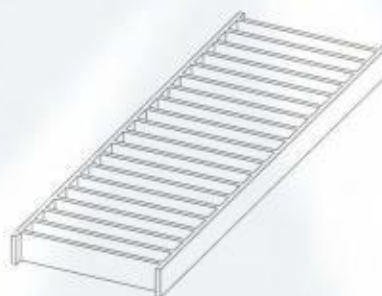

Ruszt płytowy

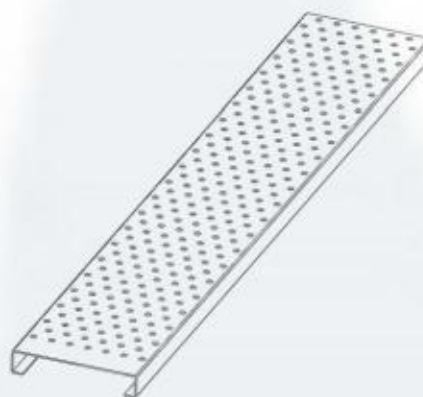
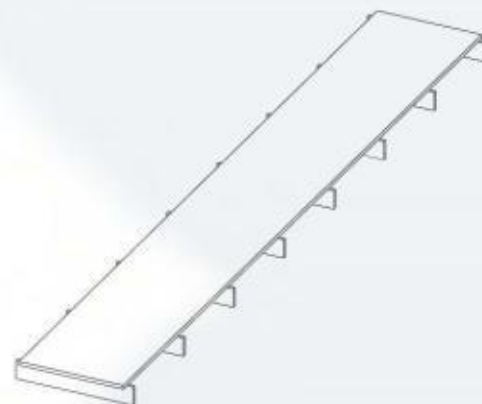

Ruszt blaszany perforowany



Rodzaje wykończenia brzegów:



Z wywinięciem w dół (standardowe)

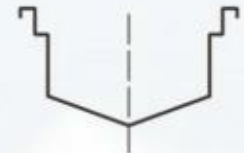

Z wywinięciem pod płytki



Z kątownikiem brzegowym pod dylatację od posadzki

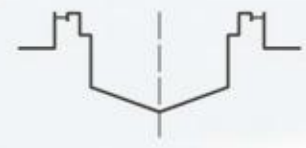

Na ostro (felcowane)



Wypełnienie brzegów:

Krawędź standardowa (niewypełniona)



Krawędź z wypełnieniem ze stali nierdzewnej (profil lub płaskownik). Stosowana w obszarach o dużym natężeniu ruchu ciężkiego

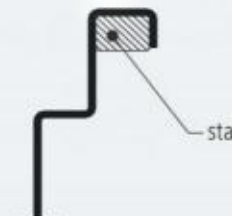

**Montaż kanałów:**

- Przed procesem montażu kanałów należy skrócić każdy element, tak aby zapewnić szczelność pomiędzy poszczególnymi jego segmentami – połączenia kołnierze – uszczelka – kołnierze,
- Po uprzednim skróceniu elementów wg schematu montażowego kanał instalujemy w kielichu przyłącza kanalizacyjnego,
- Po wykonaniu ww. operacji czas na ustawienie i wypoziomowanie korytka na zadanej rzędnej – płaszczyzna brzegu kanału powinna znajdować się w odległości około 1 – 2 mm poniżej posadzki,
- Po wypoziomowaniu korytka należy go zabezpieczyć przed przemieszczaniem podczas betonowania,
- Betonujemy nóżki poziomujące oraz elementy kotwiące,
- Doprowadzenie betonu w trudno dostępne miejsca należy wykonać za pomocą szpachelki,
- Podczas betonowania należy wstawić poprzeczki w miejsca ruszty tak aby nie zawężyła się jego szerokość (drewniane belki),
- Należy pamiętać o zabezpieczeniu elementów przed zabrudzeniem. Zdemontować ruszty przykrywające, kosz osadczy lub sitko oraz syfon.